

# aiwa

COMPACT DISC CARRY COMPONENT SYSTEM  
SISTEMA DE COMPONENTES DE DISCOS COMPACTOS PORTATIL  
MINICHAINÉ PORTABLE A LECTEUR DE CD

# CA-DW235

**OPERATING INSTRUCTIONS**

See page 2.

**En**  
(English)

**MANUAL DE INSTRUCCIONES**

Ver la página 10.

**E**  
(Español)

**MODE D'EMPLOI**

Voir page 18.

**F**  
(Français)

## WARNING

TO REDUCE THE RISK OF FIRE OR ELECTRIC SHOCK, DO NOT EXPOSE THIS APPLIANCE TO RAIN OR MOISTURE.

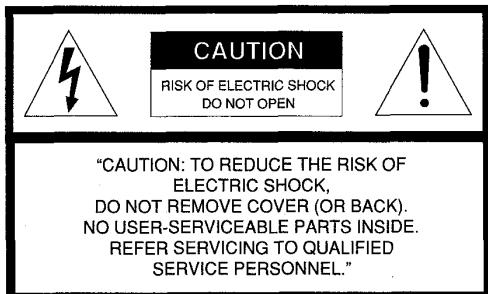

### Explanation of Graphical Symbols:



The lightning flash with arrowhead symbol, within an equilateral triangle, is intended to alert the user to the presence of uninsulated "dangerous voltage" within the product's enclosure that may be of sufficient magnitude to constitute a risk of electric shock to persons.



The exclamation point within an equilateral triangle is intended to alert the user to the presence of important operating and maintenance (servicing) instructions in the literature accompanying the appliance.

### OWNER'S RECORD

For your convenience, record the model number (you will find it at the bottom of the unit) and serial number (you will find it in the battery compartment) in the space provided below. Please refer to them when you contact your AIWA dealer in case of difficulty.

Model No.  Serial No.

## Precautions

Read the Operating Instructions carefully and completely before operating the unit. Be sure to keep the Operating Instructions for future reference. All warnings and cautions in the Operating Instructions and on the unit should be strictly followed, as well as the safety suggestions below.

### Installation

- 1 Water and moisture** - Do not use this unit near water, such as near a bathtub, washbowl, kitchen sink, laundry tub, in a wet basement, swimming pool, or the like.
- 2 Heat** - Do not use this unit near sources of heat, including heating vents, stoves, or other appliances that generate heat.  
It also should not be placed in temperatures less than 5°C (41°F) or greater than 35°C (95°F).
- 3 Mounting surface** - Place the unit on a flat, even surface.
- 4 Ventilation** - The unit should be situated with adequate space around it so that proper heat ventilation is assured. Allow 10 cm (4 in.) clearance from the rear and the top of the unit and 5 cm (2 in.) from each side.
  - Do not place the unit on a bed, rug, or similar surface that may block the ventilation openings.
  - Do not install the unit in a bookcase, cabinet, or airtight rack where ventilation may be impeded.

**5 Objects and liquid entry** - Take care that objects or liquids do not get inside the unit through the ventilation openings.

**6 Carts and stands** - When placed or mounted on a stand or cart, the unit should be moved with care.

Quick stops, excessive force, and uneven surfaces may cause the unit or cart to overturn or fall.



**7 Condensation** - Moisture may form on the CD pickup lens when:

- The unit is moved from a cold spot to a warm spot
- The heating system has just been turned on
- The unit is used in a very humid room
- The unit is cooled by an air conditioner

When this unit has condensation inside, it may not function normally. Should this occur, leave the unit for a few hours, then try to operate again.

**8 Wall or ceiling mounting** - The unit should not be mounted on a wall or ceiling, unless specified in the Operating Instructions.

### Electric Power

**1 Power sources** - Use on batteries or AC house current, as specified in the Operating Instructions and marked on the unit.

**2 Polarization** - As a safety feature, some units are equipped with polarized AC power plugs which can only be inserted one way into a power outlet. If it is difficult or impossible to insert the AC power plug into an outlet, turn the plug over and try again. If it still does not easily insert into the outlet, please call a qualified service technician to service or replace the outlet. To avoid defeating the safety feature of the polarized plug, do not force it into a power outlet.

**3 AC power cord**

- When disconnecting the AC power cord, pull it out by the AC power plug. Do not pull the cord itself.
- Never handle the AC power plug with wet hands, as this could result in fire or shock.
- Power cords should be firmly secured to avoid being bent, pinched, or walked upon. Pay particular attention to the cord from the unit to the power socket.
- Avoid overloading AC power plugs and extension cords beyond their capacity, as this could result in fire or shock.

**4 Extension cord** - To help prevent electric shock, do not use a polarized AC power plug with an extension cord, receptacle, or other outlet unless the polarized plug can be completely inserted to prevent exposure of the blades of the plug.

**5 When not in use** - Unplug the AC power cord from the AC outlet or remove all the batteries if the unit will not be used for several months or more. When the cord is plugged in, a small amount of current continues to flow to the unit, even when the power is turned off.

### Maintenance

Clean the unit only as recommended in the Operating Instructions.

### Damage Requiring Service

Have the units serviced by a qualified service technician if:

- The AC power cord or plug has been damaged
- Foreign objects or liquid have got inside the unit
- The unit has been exposed to rain or water
- The unit does not seem to operate normally
- The unit exhibits a marked change in performance
- The unit has been dropped, or the cabinet has been damaged

**DO NOT ATTEMPT TO SERVICE THE UNIT YOURSELF.**

## Power Supply

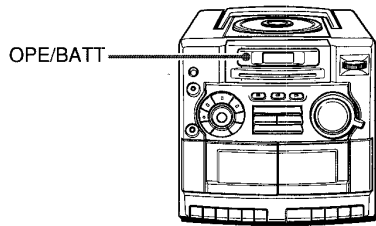

The OPE/BATT indicator lights up while electric current flows to the unit.

### Using on AC House Current

Connect the AC cord as illustrated below.

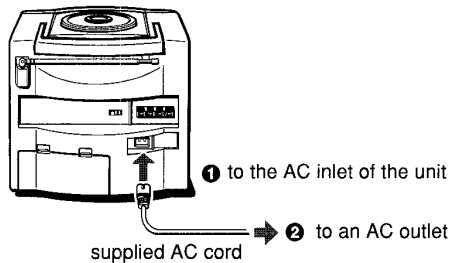

#### CAUTION

Use only the supplied AC cord. Use with other cords may result in the risk of fire.

### Using on Batteries

Open the lid of the battery compartment on the rear and insert eight R20 (size D) batteries, not supplied, as illustrated below. Then close the lid.

To switch from AC power supply to battery supply, disconnect the AC cord from the AC inlet.

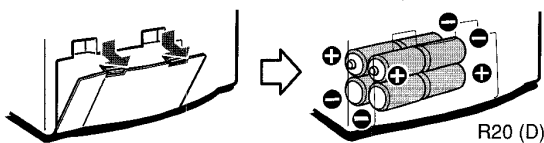

When the OPE/BATT indicator becomes dim, the tape speed slows down, volume decreases, or sound is distorted during operation, replace the batteries.

#### Notes on batteries

To avoid damage from leakage or explosion, observe the following:

- Insert the batteries with the  $\oplus$  and  $\ominus$  marks correctly aligned.
- Do not mix different types of batteries or old batteries with new ones.
- When the unit is not to be used for a long period, remove the batteries.
- Never recharge the batteries, apply heat to them or take them apart.
- Remove dead batteries.

If liquid leaks from the batteries, wipe thoroughly to remove.

## Connections

#### IMPORTANT

- Make sure that the AC cord is disconnected and batteries are removed before connecting speakers.
- Do not connect other than the supplied speakers.

#### 1 Position the speakers.

To couple with the speakers, slide each speaker down into the guide brackets on the center unit until the height is level with the unit.

To separate the unit from the speakers, slide the speakers up and off, while pressing the speaker release knob.

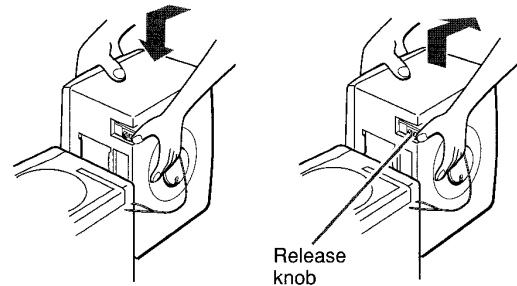

#### 2 Connect the speakers.

Connect the right speaker cord to the R terminals, and the left speaker to the L terminals.

Connect the speaker cord with the white broken line to  $\oplus$  and the other cord to  $\ominus$ .

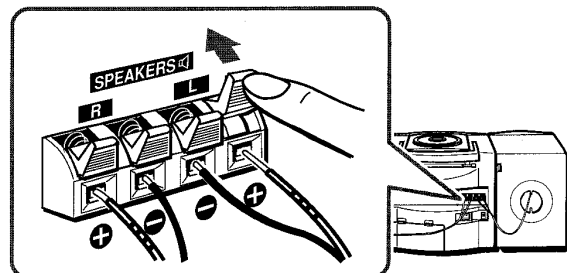

En

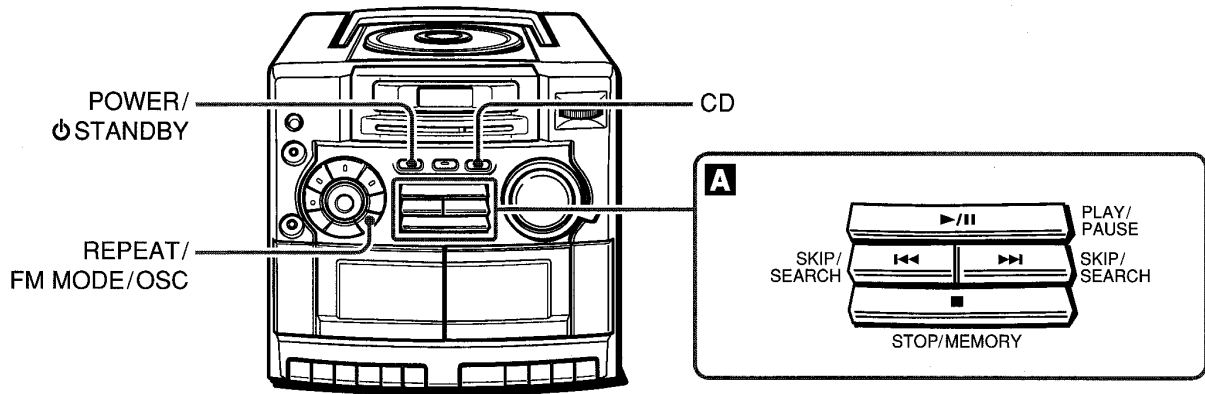

## A CD OPERATION

- 1 Press CD.**  
The power is turned on and the CD button lights up.

- 2 Press PUSH OPEN to open the disc compartment. Place a disc with the printed side up and close the disc compartment.**

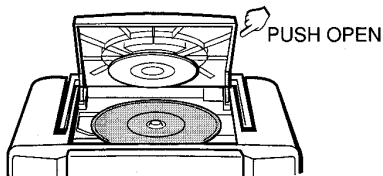

Total number of tracks and total playing time are displayed.

- 3 Press ►/|| PLAY/PAUSE to start play.**  
The number of the track being played and elapsed playing time are displayed.

- **STOP/MEMORY** – Stops play.
- /|| **PLAY/PAUSE** – Pauses play. To resume play, press again.
- ◀◀, ▶▶ **SKIP/SEARCH** – Searches for a particular point during playback. Keep ◀◀ or ▶▶ pressed and then release it.
  - Skips to the beginning of a track. Press ◀◀ or ▶▶ repeatedly.

### REPEAT/FM MODE/OSC

- Repeats a single track or all tracks. Select as follows.
  - ◀ 1: A single track is played repeatedly. Select a track with ◀◀ or ▶▶.
  - ◀: All tracks are played repeatedly.

**To start play when the power is off,** press CD. The power is turned on and play of the loaded disc begins (Direct Play Function).  
If you load a disc while the CD button flashes in step 2, play starts without pressing ►/||.

**After listening,** press POWER/⏻ STANDBY to turn the power off.

### NOTE

- Do not use irregular shape CDs (example: heart-shaped, octagonal ones). It may result in malfunctions.
- Do not place more than one disc in the disc compartment.
- Do not try to open the disc compartment during play.
- Do not touch the lens. Doing so may cause malfunctions.

## PROGRAMMED PLAY

Up to 30 tracks can be programmed from the disc.

- 1 In stop mode, keep ■ STOP/MEMORY pressed until "M" flashes in the display.**
- 2 Press ◀◀ or ▶▶ to select a track, then press ■ STOP/MEMORY to store it.**

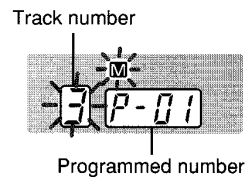

- 3 Repeat step 2 to program other tracks.**
- 4 Press ►/|| to start play.**

**To check the program,** press ◀◀ or ▶▶ in stop mode.

**To clear the program,** press ■ once in stop mode so that "M" disappears in the display.

**To change the programmed tracks,** clear the program and repeat all the steps again.

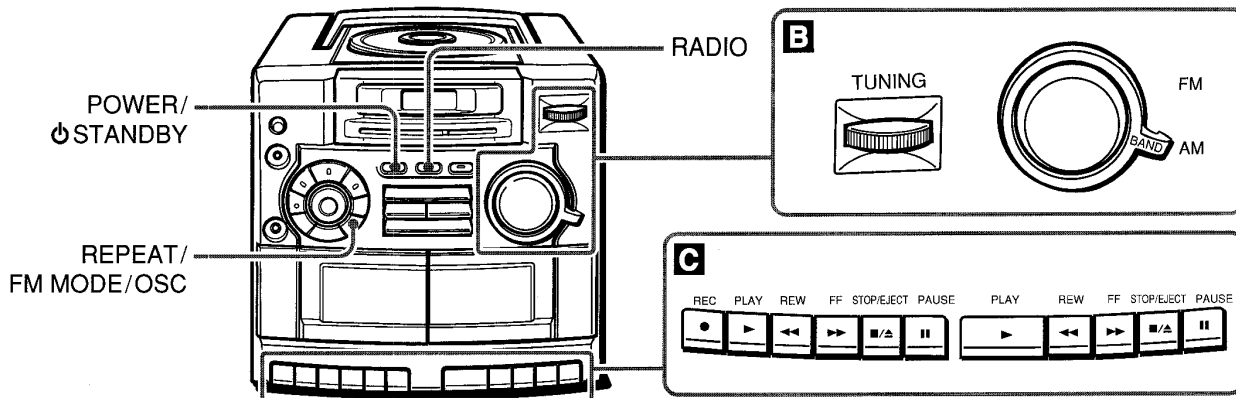

## B TUNER OPERATION

- 1 Press RADIO.**  
The power is turned on.  
The RADIO button lights up and the volume level is displayed.
- 2 Select a band with BAND.**
- 3 Tune to a station with TUNING.**  
During FM stereo reception, [STEREO] is displayed.

After listening, press POWER/STANDBY to turn the power off.

For better reception

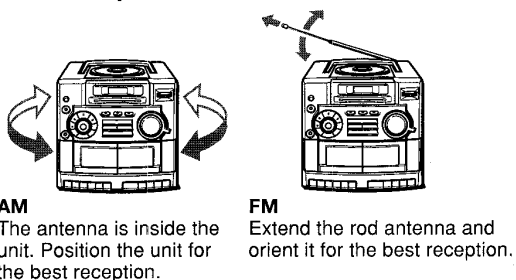

### REPEAT/FM MODE/OSC

- If an FM stereo broadcast contains noise, press the button so that [MONO] is displayed. → See ① shown below.  
Noise is reduced, although reception is monaural.  
To restore stereo reception, press the button to turn off [MONO].
- If a high-pitched sound is heard during AM recording, press the button repeatedly until the noise is reduced. Its position can be checked by "•" being on or off the display → See ② shown below.
- If a high-pitched sound is heard when listening to a radio broadcast, press the button repeatedly until the noise is reduced. Its position can be checked by "—" being on or off the display. → See ③ shown below.

Example: during FM reception

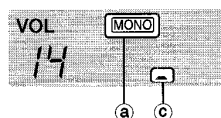

Example: during AM recording

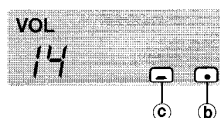

### NOTE

If the unit picks up noise from other electrical appliances nearby, like a TV or fluorescent lights, move the unit away.

## C TAPE PLAYING

Use Type I (normal) tapes only.

### INSERTING A TAPE

Press ■/▲ STOP/EJECT to open the cassette holder and insert a tape with the exposed side down and the side to be played facing out.

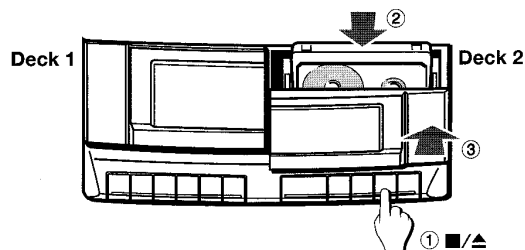

Push the cassette holder to close.

### PLAYING A TAPE

Press ► PLAY while the power is off.

The power is turned on and play of the inserted tape begins.

During tape operation, the TAPE button lights up and the volume level is displayed.

■/▲ STOP/EJECT – Stops play. The power will be automatically turned off.

|| PAUSE – Pauses play. To resume play, press again.

◀◀REW/▶▶FF – Rewinds/fast forwards. To stop the winding, press ■/▲ STOP/EJECT.

### Continuous play

After play on deck 2 finishes, play on deck 1 will start without interruption.

During play on deck 2, press || PAUSE then press ► PLAY on deck 1.

|| PAUSE on deck 1 will be released at the end of play on deck 2.

En

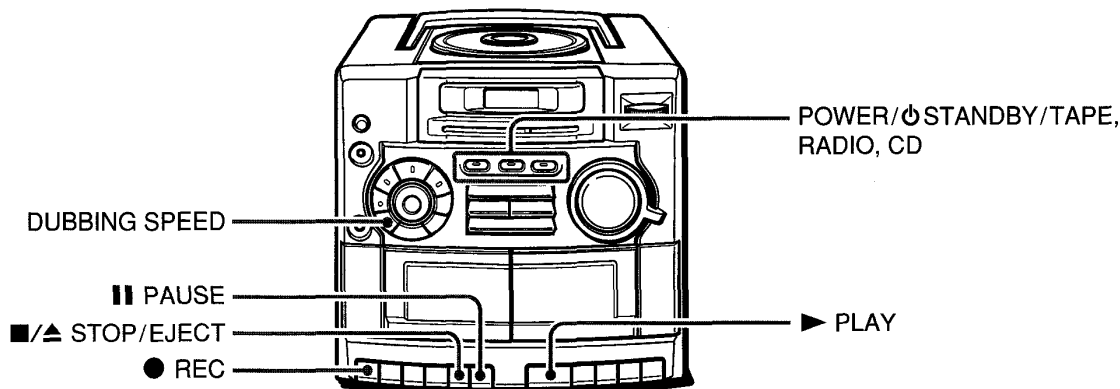

## RECORDING

- Use Type I (normal) tapes only.
- Note that recording is done on only one side of the tape.
- Wind the tape to the point where recording starts.

### RECORDING FROM A CD OR THE TUNER

- 1 Insert a tape to be recorded on into deck 1 with the side to be recorded facing out.

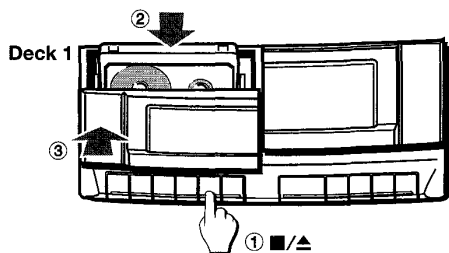

- 2 Get ready to record from the source.  
To record from a CD, press CD and load the disc.  
To record from a radio broadcast, press RADIO and tune to a station.
- 3 Press ● REC on deck 1 to start recording.  
▶ PLAY is pressed simultaneously.  
When the selected function is CD, CD play and recording starts simultaneously.

#### To record only the selected tracks of a CD

- 1 Follow steps 1 to 3 of PROGRAMMED PLAY on page 4 to program tracks.
- 2 Press ● REC.

To stop recording, press ■/▲ STOP/EJECT on deck 1. When recording from a CD, play pauses. To stop CD play, press ■ STOP/MEMORY.

To pause recording, press || PAUSE. To resume recording, press again.

To erase recording, press ● REC on deck 1 while the power is off.

After recording, press POWER/⏻ STANDBY to turn the power off.

### DUBBING A TAPE

- 1 Press TAPE to turn the power off.
- 2 Insert a tape to be recorded on into deck 1 with the side to be recorded facing out.
- 3 Insert a tape to be played into deck 2 with the side to be played facing out.
- 4 Press || PAUSE then press ● REC on deck 1 to enter recording pause mode.  
The power is turned on.  
▶ PLAY is pressed simultaneously.
- 5 Press DUBBING SPEED to select a dubbing speed.  
The HIGH SPEED DUB indicator lights up: Dubs at high speed.  
The HIGH SPEED DUB indicator disappears: Dubs at normal speed.
- 6 Press ▶ PLAY on deck 2.  
|| PAUSE on deck 1 is released and recording starts.

To stop recording, press ■/▲ on deck 1 and deck 2. The power will be automatically turned off.

#### NOTE

When recording near a television, noise may be recorded. Move the unit away from the television.

To prevent accidental erasure, break off the plastic tabs on the cassette tape with a screwdriver or other pointed tool after recording.

To record on the tape again, cover the tab openings with adhesive tape, etc.



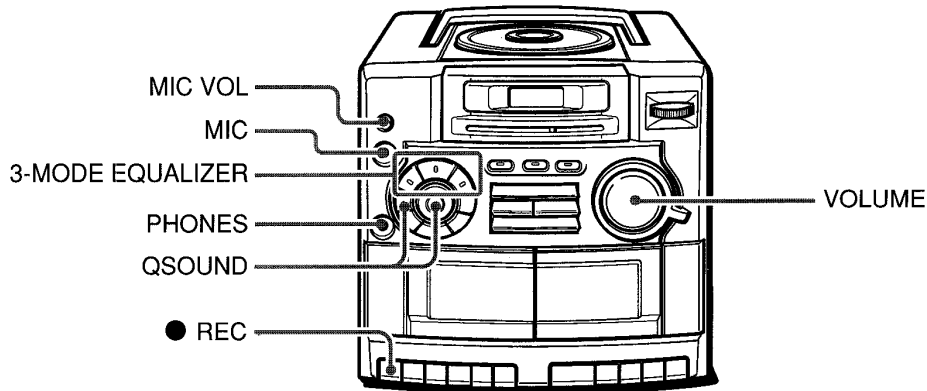

## GENERAL

### SOUND ADJUSTMENT

#### VOLUME

Press VOLUME ▲ or ▼. The volume level is displayed as a number from 0 to MAX (25).

- The volume level is automatically set to 14 if the power is turned off when the volume level is set to 15 or more.

#### To display the volume level when CD function is selected

Press VOLUME ▲ or ▼. The volume level is displayed for 4 seconds.

#### 3-MODE EQUALIZER

Press one of the 3-MODE EQUALIZER buttons and the indicator of the selected setting lights up. To cancel, press the selected setting.

**ROCK** - Emphasizes the high and low range of music.

**POP** - Emphasizes voice and midrange of music.

**JAZZ** - Emphasizes the low range of music.

#### QSOUND system

This system provides a rich, three dimensional sound area for stereo sources.

You can enjoy more enhanced sound.

Press QSOUND and the QSOUND indicator lights up.

- At higher volumes, turning QSOUND on may cause sound distortion. In this case, make the volume down.

### MICROPHONE MIXING

**Connect a microphone with a mini plug to the MIC jack and play a source to be mixed.**

To record the microphone mixing sound, insert a tape in deck 1 and press ● REC.

- During dubbing at high speed, the microphone mixing sound is not recorded.

**MIC VOL** – Adjusts the microphone volume. If a howling sound is produced, turn the volume down.

- To prevent howling, hold the microphone away from the speakers. The use of unidirectional type microphones is also recommended.

En

#### To listen with the headphones

Connect headphones with a stereo mini plug to the PHONES jack.

#### If an erroneous display or malfunction occurs

Make sure that none of the deck operation buttons is pressed.

Press ■ while pressing POWER/⏻ STANDBY.

If the unit cannot be reset in the way above, disconnect the AC cord and remove all the batteries to turn off the display. Leave the unit for a while and turn the power back on.

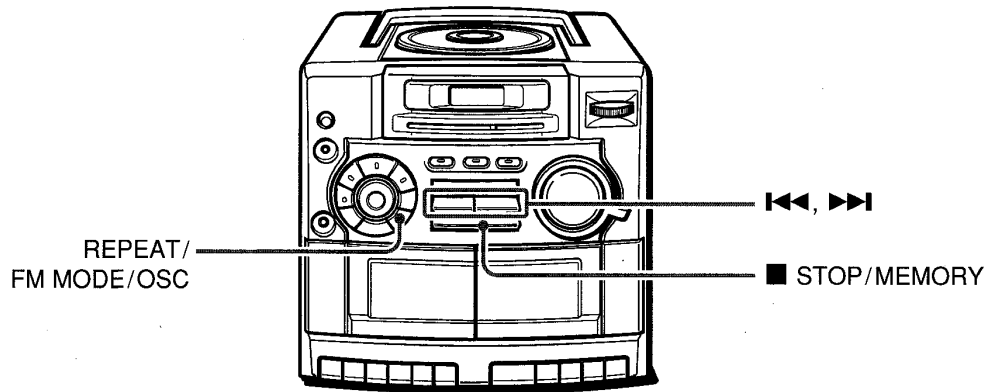

## GENERAL

### SETTING THE SLEEP TIMER

The unit can be turned off automatically at a specified time.

#### NOTE

While CD function is selected, operate the following procedures in stop mode.

- 1 Press **REPEAT/FM MODE/OSC** while pressing **STOP/MEMORY**.

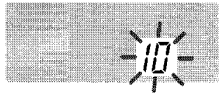

If **STOP/MEMORY** is kept pressed, another operation may start.

- 2 Within 4 seconds, press **◀◀** or **▶▶** to specify the time until the power is turned off. Each time it is pressed, the time changes between 10 and 90 minutes in 10-minute steps.

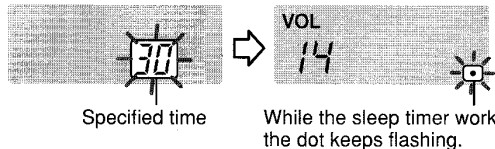

#### To check the time remaining until the power is turned off

Repeat step 1 shown above. The remaining time is displayed for 4 seconds.

#### To cancel the sleep timer

Display the remaining time and press **◀◀** or **▶▶** repeatedly until **OFF** is displayed.

#### NOTE

If the unit is turned off during tape playback, **▶** on the deck will not be released. Press **■/▲** to release **▶**.

### Maintenance

#### To clean the cabinet

Use a soft cloth lightly moistened with mild detergent solution. Do not use strong solvents such as alcohol, benzine or thinner.

#### To clean the heads

- When the tape heads are dirty;
- high frequency sound is not emitted
  - the sound is not adequately high
  - the sound is off-balance
  - the tape cannot be erased
  - the tape cannot be recorded on

After every 10 hours of use, clean the tape heads with a head cleaning cassette.

Use separately sold dry-type or wet-type cleaning cassette.

Refer to the instructions of the cleaning cassette for details.

#### To clean the lens

Use a cotton swab slightly moistened with cleaning fluid. Wipe gently from the center to the edge.

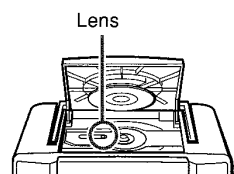



---

# Specifications

## Tuner section

Frequency range, antenna — FM: 87.5 - 108.0 MHz Rod antenna,  
AM: 530 - 1,710 kHz Ferrite bar antenna

## Deck section

Track format — 4 tracks, 2 channels / Frequency range — Normal tape:  
50 - 12,000 Hz (EIAJ) / Recording system — AC bias / Erasing system  
— Magnet erase / Heads — Deck 1: Recording/playback head (1),  
Erasure head (1); Deck 2: Playback head (1)

## CD player section

Disc — Compact disc / Scanning method — Non-contact optical scanner  
(semiconductor laser) / Rotation speed — Approx. 500 - 200 rpm/CLV /  
Error correction — Cross interleave, Reed, Solomon code / Number of  
channels — 2 channels / D/A conversion — 1 bit DAC

## General

Power requirements — DC 12 V using eight size D (R20) batteries, AC  
120 V, 60 Hz / Dimensions (W × H × D) — 260 × 302 × 246 mm / Weight  
— 4.2 kg (excluding batteries)

Power output — 2.5 W + 2.5 W (7 ohms, EIAJ) / Power consumption —  
18 W

Accessory — AC cord (1)

## Speaker

Type — 120 mm cone type / Dimensions (W × H × D) — 205 × 302 × 246  
mm / Weight — Approx. 1.2 kg × 2

Impedance — 7 ohms / Allowable max. input — 5.0 W

Specifications and external appearance are subject to change without  
notice.

### COPYRIGHT

Please check the copyright laws relating to recordings from disc,  
radio or external tape for the country in which the machine is being  
used.

En

## NOTE

This equipment has been tested and found to comply with the limits for  
a Class B digital device, pursuant to Part 15 of the FCC Rules. These  
limits are designed to provide reasonable protection against harmful  
interference in a residential installation.

This equipment generates, uses, and can radiate radio frequency  
energy and, if not installed and used in accordance with the instruc-  
tions, may cause harmful interference to radio communications. How-  
ever, there is no guarantee that interference will not occur in a particular  
installation. If this equipment does cause harmful interference to radio  
or television reception, which can be determined by turning the equip-  
ment off and on, the user is encouraged to try to correct the interference  
by one or more of the following measures:

- .... Reorient or relocate the receiving antenna.
- .... Increase the separation between the equipment and receiver.
- .... Connect the equipment into an outlet on a circuit different from that  
to which the receiver is connected.
- .... Consult the dealer or an experienced radio/TV technician for help.

## CAUTION

Modifications or adjustments to this product, which are not expressly  
approved by the manufacturer, may void the user's right or authority to  
operate this product.

## ADVERTENCIA

PARA REDUCIR EL RIESGO DE INCENDIOS O SACUDIDAS ELECTRICAS, NO EXPONGA ESTE APARATO A LA LLUVIA NI A LA HUMEDAD.

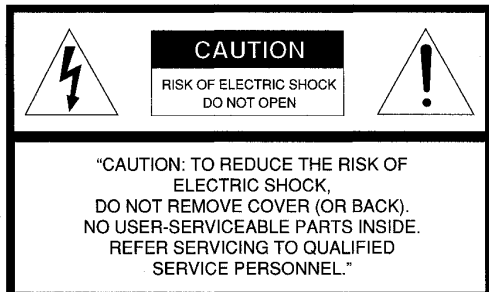

### Explicación de los símbolos gráficos:



El símbolo del relámpago con la punta en flecha dentro de un triángulo equilátero, sirve para alertar al usuario de la presencia de "tensión peligrosa" sin aislar en el interior de la caja del aparato, la cual podrá ser lo suficientemente fuerte como para suponer un riesgo de sacudida eléctrica a personas.



El signo de exclamación dentro del un triángulo equilátero sirve para alertar al usuario de la presencia de instrucciones importantes de operación y mantenimiento (servicio) en la información que acompaña al aparato.

### PARA EL REGISTRO DEL DUENO

Para sus comodidad, anote el número del modelo (el cual lo encontrará en la parte de abajo de la unidad) y el número de serie (el cual lo encontrará en el compartimiento de la batería) en el espacio dado a continuación. Por favor, en caso de dificultad, Ud. comunique al repartidor de AIWA, las referencias de número del modelo y número de serie.

No del modelo

No de serie

## Precauciones

Leer detenida y completamente las instrucciones de funcionamiento antes de manejar el aparato. Asegurarse de conservar estas instrucciones de funcionamiento como referencia en el futuro. Deben seguirse estrictamente todas las advertencias y precauciones indicadas en este manual, así como los consejos siguientes relacionados con la seguridad.

### Instalación

- 1 Agua y humedad** – No utilizar este aparato cerca del agua, como cerca de una bañera, lavabo, pila de la cocina, lavadero, en sótanos húmedos, piscinas o lugares similares.
- 2 Calor** – No usar este aparato cerca de fuentes de calor, como rejillas de calefacción, estufas u otros aparatos que generan calor.  
No debe usarse en sitios en los que la temperatura es inferior a 5°C (41°F) o superior a 35°C (95°F).
- 3 Superficie de montaje** – Colocar el aparato sobre una superficie plana y nivelada.
- 4 Ventilación** – Este aparato debe colocarse de manera que tenga un espacio adecuado a su alrededor para que pueda disiparse el calor. Dejar un espacio de 10 cm (4 pulg.) desde la parte posterior y superior del aparato y 5 cm (2 pulg.) en cada lado.  
- No colocar el aparato sobre una cama, alfombra o superficie similar que pueda bloquear las rejillas de ventilación.

- No instalar el aparato en una librería, estantería o mueble donde la ventilación sea deficiente.

- 5 Entrada de objetos y agua** – Tener cuidado de que no entren objetos extraños ni líquidos por las rejillas de ventilación.

- 6 Carros y mostradores** – Cuando el aparato se coloque sobre un carro o mostrador, es necesario tener cuidado con los movimientos. Las paradas bruscas, fuerza excesiva y superficies desiguales pueden hacer que el aparato se caiga o que el carro vuelque.



- 7 Condensación** – La lente del lector de CD puede acumular humedad cuando:

- El aparato se mueve desde un sitio frío a uno caliente
  - Se acaba de encender la calefacción
  - El aparato se usa en una habitación muy húmeda
  - El aparato se enfría con un acondicionador de aire
- El aparato pudiera no funcionar correctamente cuando se ha condensado humedad en su interior. Si ocurriera, dejarlo apagado unas horas e intentar usarlo de nuevo.

- 8 Montaje en la pared o techo** – El aparato no debe montarse en una pared ni colgarse del techo a menos que se especifique así en las instrucciones de funcionamiento.

### Alimentación eléctrica

- 1 Fuentes de alimentación** – Utilizarlo con pilas o corriente alterna de la red, como se especifica en las instrucciones de manejo y se indica en el aparato.
- 2 Polarización** – Como medida de seguridad, algunos aparatos están equipados con enchufes polarizados en el cable de alimentación que pueden solamente insertarse en un sentido único dentro del enchufe de la pared. Si fuera difícil o imposible insertar el enchufe del cable de alimentación dentro del tomacorrientes, invierta el sentido de inserción del enchufe y vuelva a intentar conectarlo. Si sigue siendo difícil insertarlo en el tomacorrientes, le rogamos llame a un técnico de servicio calificado para que repare o cambie el tomacorrientes. Para evitar que la medida de seguridad del enchufe de alimentación quede anulada, no fuerce el enchufe dentro de un tomacorrientes.
- 3 Cable de alimentación**
  - Cuando se desconecte el cable de alimentación, sujetarlo por el enchufe. No tirar del cable.
  - No tocar el enchufe del cable con las manos mojadas, ya que puede producirse un incendio o una descarga eléctrica.
  - Los cables de alimentación deben colocarse de manera que no queden doblados, pillados por objetos ni en un sitio donde puedan pisarse. Prestar una atención especial al cable que conecta el aparato y el tomacorrientes.
  - Evitar sobrecargar los cables de alimentación y los cables de extensión por encima de su capacidad porque puede producirse un incendio o una descarga eléctrica.
- 4 Cable de extensión** – Para evitar descargas eléctricas, no utilice un enchufe polarizado en el cable de alimentación con un cable de extensión, receptáculo u otro tomacorrientes a menos que el enchufe polarizado pueda insertarse completamente con miras a evitar que las hojas del enchufe queden expuestas.
- 5 Cuando no se utilice el aparato** – Desenchufe el cable de alimentación de la toma de corriente o saque todas las pilas cuando el aparato no vaya a utilizarse durante algunos meses. Cuando el cable está enchufado, sigue entrando una pequeña cantidad de corriente en el aparato aunque esté apagado.

### Mantenimiento

Limpiar el aparato solamente como se recomienda en las instrucciones de funcionamiento.

### Servicio y reparación

- Llevar el aparato a un técnico de servicio calificado cuando:
- Se haya dañado el cable de alimentación o el enchufe
  - Hayan entrado objetos extraños o líquidos en su interior
  - Haya estado expuesto a la lluvia o agua
  - No funcione correctamente
  - Su rendimiento se altere de forma notable
  - Se haya caído al suelo o se haya dañado su cuerpo
- NO INTENTE REPARAR EL APARATO USTED MISMO.**

## Alimentación

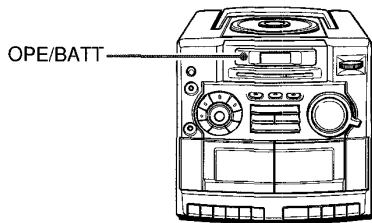

El indicador OPE/BATT se enciende mientras se alimenta energía eléctrica al aparato.

### Uso a Corriente Alterna de la Red

Conectar el cable de alimentación con se ilustra abajo.

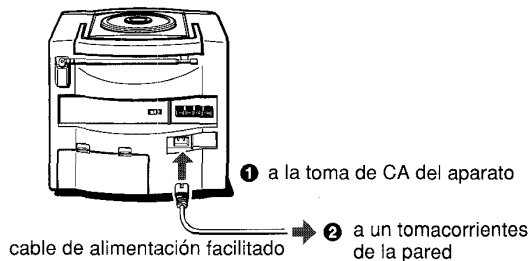

#### PRECAUCIÓN

Usar sólo el cable de alimentación facilitado. El uso de otros cables puede provocar un incendio.

### Uso con Pilas

Abrir la tapa del compartimiento de las pilas situada en la parte trasera e insertar ocho pilas R20 (tamaño D), no incluidas, como se ilustra abajo. Luego cerrar la tapa. Desconectar el cable de alimentación de la toma de alimentación **para conmutar entre alimentación de CA y a pilas**.

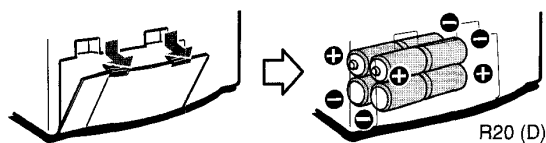

Cuando el indicador OPE/BATT se debilite, la cinta pierda velocidad, el volumen disminuya, o el sonido se distorsione durante la operación, reemplace las pilas.

#### Notas sobre las pilas

Observar lo siguiente para evitar daños causados por fugas o explosiones:

- Insertar las pilas alineando correctamente las marcas **+** y **-**.
- No mezclar diferentes tipos de pilas ni pilas usadas con pilas nuevas.
- Cuando no vaya a utilizar la unidad durante un período largo, extraiga las pilas.
- No recargar, calentar ni desarmar nunca las pilas.
- Sacar las pilas gastadas.

Si se producen fugas de electrólito en las pilas, limpiar bien los residuos.

## Conexiones

#### IMPORTANTE

- Antes de conectar los altavoces, asegurarse de que el cable de alimentación está desconectado y las pilas sacadas.
- No conectar unos altavoces diferentes a los que se incluyen.

### 1 Instalación de los altavoces.

**Para acoplar los altavoces**, deslizar cada uno de ellos dentro de las guías del aparato principal hasta que su parte superior quede al ras con la parte superior del aparato.

**Para separar los altavoces del aparato**, deslícelos hacia arriba por las guías hasta sacarlos al tiempo que oprime el botón de liberación.

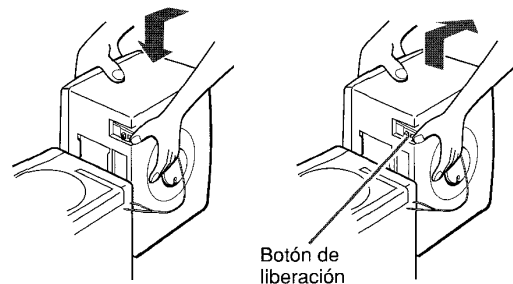

### 2 Conexión de los altavoces.

Conectar el cable del altavoz derecho en los terminales R, y el cable del altavoz izquierdo en los terminales L. Conectar el cable del altavoz marcado con una línea blanca punteada en el terminal **+** y el otro cable en el terminal **-**.

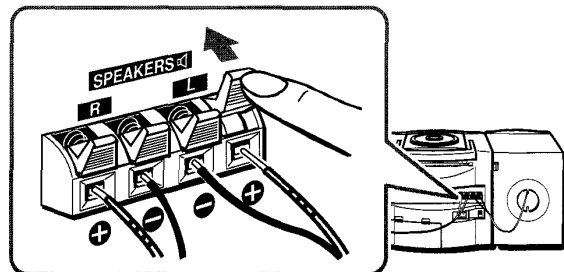

E

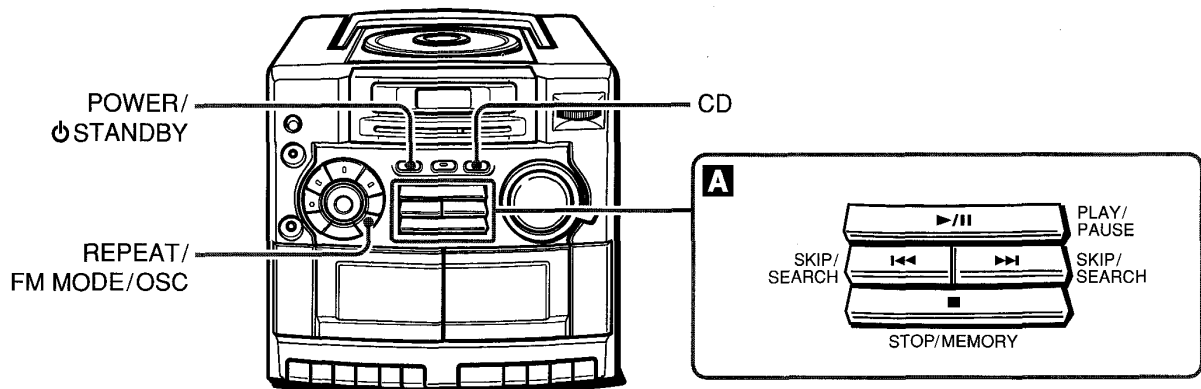

## A MANEJO DEL CD

### 1 Pulsar CD.

Se enciende el aparato y se enciende el botón CD.

### 2 Pulsar PUSH OPEN para abrir el compartimiento del disco. Colocar un disco con el lado impreso hacia arriba y cerrar el compartimiento.

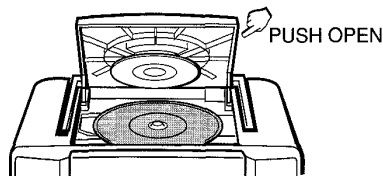

Se indica en la pantalla el número total de pistas y el tiempo total de reproducción.

### 3 Pulsar ►/II PLAY/PAUSE para empezar a reproducir.

Se indica en la pantalla el número de la pista que se está reproduciendo y el tiempo de reproducción desde el principio de la pista.

■ **STOP/MEMORY** – Interrumpe la reproducción.

►/II **PLAY/PAUSE** – Pausa durante la reproducción.

Pulsarlo de nuevo para seguir reproduciendo el disco.

◀◀, ▶▶ **SKIP/SEARCH** – Busca un punto particular durante la reproducción. Mantener pulsado ◀◀ o ▶▶ y soltarlo luego.

– Para saltar al principio de una pista, pulsar ◀◀ o ▶▶ repetidamente.

#### REPEAT/FM MODE/OSC

– Repite una pista o todas las pistas. Seleccionar como sigue.

◁ 1: Se repite la reproducción de una sola pista.

Seleccionar la pista con ◀◀ o ▶▶.

◁: Se repite la reproducción de todas las pistas.

Pulsar CD para empezar a reproducir cuando el aparato está apagado. El aparato se enciende y se empieza a reproducir el disco cargado (función de reproducción directa).

Cuando se carga un disco mientras parpadea el botón CD en el paso 2, la reproducción empieza sin pulsar ►/II.

Después de la escucha, pulsar POWER/STANDBY para apagar el aparato.

#### NOTA

- No usar discos de formas irregulares (ejemplo: octogonales, en forma de corazón, etc.). Su uso puede producir errores de funcionamiento.
- No colocar más de un disco compacto dentro del compartimiento del disco.
- No intentar abrir el compartimiento del disco durante la reproducción.
- No tocar la lente. De hacerlo el aparato puede funcionar incorrectamente.

### REPRODUCCIÓN PROGRAMADA

Se puede programar la reproducción de hasta 30 pistas de un disco.

#### 1 En la modalidad de parada, mantener pulsado ■ STOP/MEMORY hasta que "M" parpadee en la pantalla.

#### 2 Pulsar ◀◀ o ▶▶ para seleccionar una pista y pulsar después ■ STOP/MEMORY para almacenarla en la memoria.

Número de la pista



Número de programación

#### 3 Repetir el paso 2 para programar otras pistas.

#### 4 Pulsar ►/II para empezar la reproducción.

Para comprobar el programa, presionar ◀◀ o ▶▶ en la modalidad de parada.

Para borrar el programa, pulsar ■ una vez en la modalidad de parada de modo que "M" desaparezca de la pantalla.

Para cambiar las pistas programadas, borrar el programa y repetir todos los pasos de nuevo.

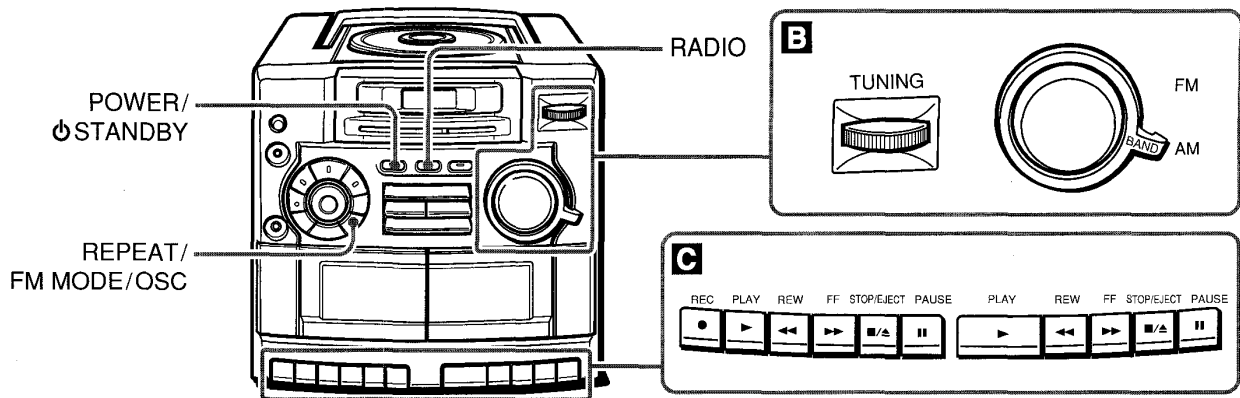

## B FUNCIONAMIENTO DEL SINTONIZADOR

- 1 Pulsar RADIO.**  
Se enciende el aparato.  
Se enciende el botón RADIO y se indica el nivel de volumen.
- 2 Seleccionar una banda con BAND.**
- 3 Sintonizar una emisora con TUNING.**  
Se indica **STEREO** durante la recepción de programas de FM en estéreo.

Después de la escucha, pulsar **POWER/STANDBY** para apagar el aparato.

Para mejorar la recepción

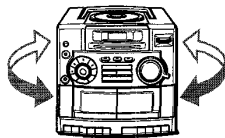

**AM**  
La antena está dentro de la unidad, oriente la unidad para obtener una recepción óptima.



**FM**  
Para una recepción óptima, extienda la antena telescópica y oriéntela.

### REPEAT/FM MODE/OSC

- Cuando un programa de FM estéreo contenga ruidos o distorsiones, pulsar el botón de manera que se indique **MONO** en la pantalla. → Ver **Ⓐ** abajo.  
El ruido se reduce y el programa se recibe en modo monoaural.  
Para volver a recibir el programa en estéreo, pulsar el botón de modo que desaparezca **MONO**.
- Si se escucha un pitido agudo durante la grabación de programas de AM, pulsar repetidamente el botón hasta que se atenúe el pitido. Su posición puede comprobarse con la aparición de **\*** en la pantalla. → Ver **Ⓑ** abajo.
- Si se oye un pitido agudo al escuchar la radio, pulsar repetidamente el botón hasta que se reduzca el ruido. Su posición puede comprobarse mediante el encendido o apagado de **-** en la pantalla. → Ver **Ⓒ** abajo.

Ejemplo: durante la recepción de FM

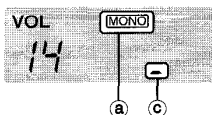

Ejemplo: durante la grabación de programas de AM

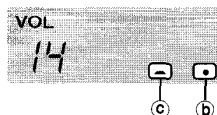

### NOTA

Cuando el aparato capte ruidos de otros aparatos electrodomésticos, como un televisor o luces fluorescentes, alejarlo de ellos.

## C REPRODUCCIÓN DE CINTAS

Utilizar solamente cintas de tipo I (normales).

### INSERCIÓN DE UNA CINTA

Pulsar **■/▲ STOP/EJECT** para abrir el portacasete e insertar una cinta con el lado expuesto hacia abajo y el lado que se va a reproducir encarado hacia afuera.

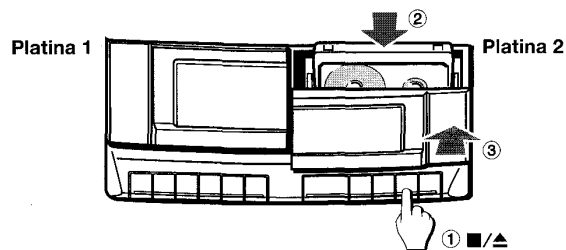

Empujar el portacasete para cerrarlo.

### REPRODUCCIÓN DE CINTAS

Pulsar **▶ PLAY** mientras el aparato está apagado. El aparato se enciende y empieza a reproducirse la cinta que se ha insertado. Durante el uso de la cinta se enciende el botón TAPE y se indica el nivel de volumen.

- /▲ STOP/EJECT** – Interrumpe la reproducción. El aparato se apaga automáticamente.
- || PAUSE** – Hace una pausa en la reproducción. Pulsar de nuevo para seguir reproduciendo.
- ◀ REW ▶▶ FF** – Rebobina y avanza rápidamente la cinta. Para cancelar la modalidad, pulsar **■/▲ STOP/EJECT**.

### Reproducción continua

Después de finalizar la reproducción en la platina 2, comenzará la reproducción en la platina 1 sin interrupción. Para reproducir en la platina 1, cuando esté reproduciéndose en la platina 2, presione **|| PAUSE** y luego **▶ PLAY** en la platina 1. Cuando finalice la reproducción en la platina 2, **|| PAUSE** de la platina 1 quedará libre.

E

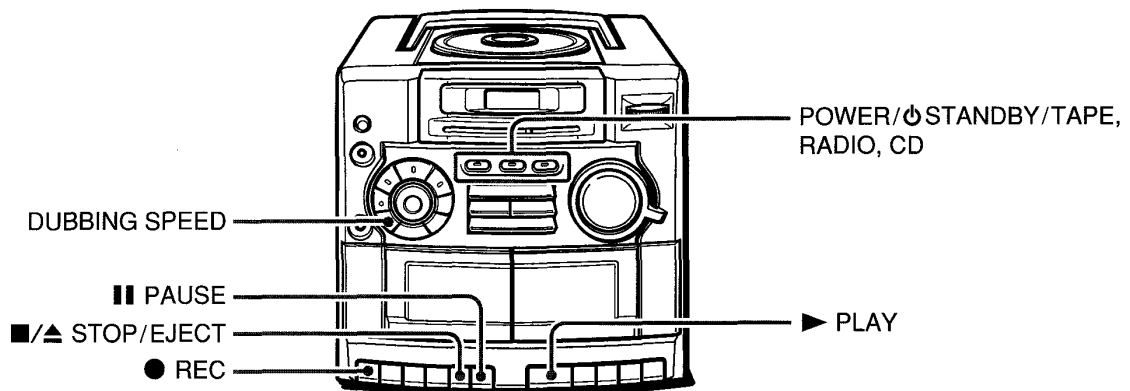

## GRABACIÓN

- Utilizar solamente cintas de tipo I (normales).
- Tenga en cuenta que la grabación solamente se realizará en una cara.
- Bobine la cinta hasta el punto donde puede grabarse.

### GRABACIÓN DESDE UN CD O SINTONIZADOR

- 1 Inserte la cinta a grabar en la platina 1 con la cara a grabar mirando hacia afuera.

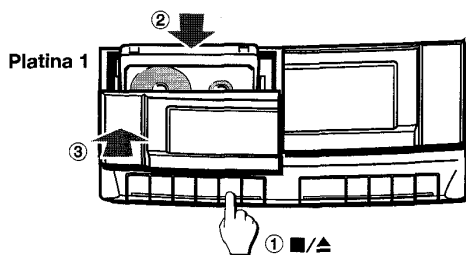

- 2 Preparar la grabación desde la fuente de sonido.  
 Para grabar desde un CD, pulsar CD y cargar un disco.  
 Para grabar un programa de radio, pulsar RADIO y sintonizar una emisora.
- 3 Pulsar ● REC en la platina 1 para empezar a grabar.  
 ► PLAY se activa simultáneamente.  
 Cuando se ha seleccionado la función CD, la reproducción del CD y la grabación empiezan simultáneamente.

#### Grabación de las pistas seleccionadas del CD

- 1 Seguir los pasos 1 a 3 de REPRODUCCIÓN PROGRAMADA, página 12, para programar las pistas.
- 2 Pulsar ● REC.

Para dejar de grabar, pulsar ■/▲ STOP/EJECT de la platina 1.

La reproducción hace una pausa al grabar desde el CD. Pulsar ■ STOP/MEMORY para detener la reproducción del CD.

Para hacer una pausa durante la grabación, pulsar || PAUSE. Volver a pulsarlo para seguir grabando.

Para borrar una grabación, pulsar ● REC de la platina 1 mientras el aparato está apagado.

Después de grabar, pulsar POWER/⏻ STANDBY para apagar el aparato.

### COPIA DE CINTAS

- 1 Pulsar TAPE para apagar el aparato.
- 2 Insertar la cinta en la que se va a grabar en la platina 1 con el lado a grabar encarado hacia afuera.
- 3 Insertar la cinta desde la que se va a grabar en la platina 2 con el lado que se va a reproducir encarado hacia afuera.
- 4 Pulsar || PAUSE y luego presione ● REC en la platina 1 para poner la unidad en el modo de grabación en pausa.  
 Se enciende el aparato.  
 ► PLAY se activa simultáneamente.
- 5 Pulsar DUBBING SPEED para seleccionar la velocidad de copiado.  
 Con el indicador HIGH SPEED DUB encendido:  
 Duplicación a alta velocidad.  
 Con el indicador HIGH SPEED DUB apagado:  
 Duplicación a velocidad normal.
- 6 Pulsar ► PLAY en la platina 2.  
 Se desactiva || PAUSE de la platina 1 y se empieza a grabar.

Para dejar de grabar, pulsar ■/▲ de la platina 1 y platina 2. El aparato se apagará automáticamente.

#### NOTA

Cuando grabe cerca de un televisor, la grabación podrá contener ruidos. Retire la unidad del televisor.

Para evitar el borrado accidental de la cinta, romper las pestañas de plástico de la cinta con un destornillador u otro artículo puntiagudo después de grabar.

Para volver a grabar en una cinta, cubrir los orificios de las pestañas con cinta adhesiva, etc.

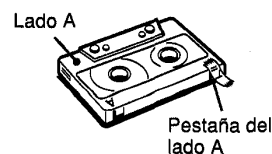

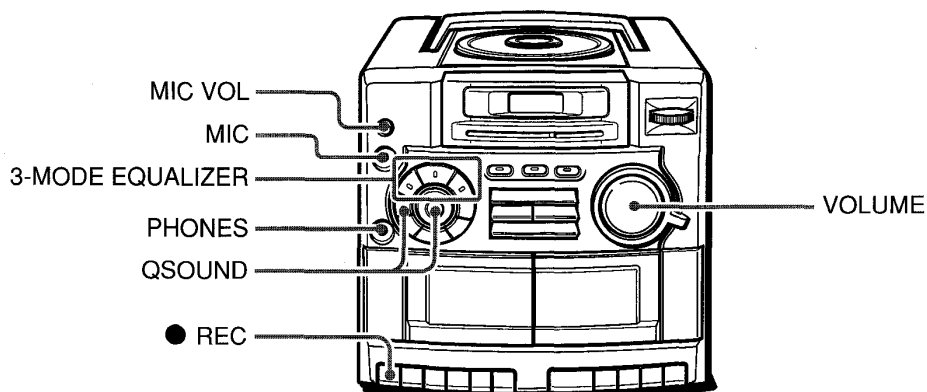

## GENERAL

### AJUSTE DEL SONIDO

#### VOLUMEN

Pulsar VOLUME ▲ o ▼. El nivel de volumen se indica en la pantalla en forma numérica desde 0 hasta MAX (25).

- Cuando se apaga el aparato el nivel del volumen se ajusta automáticamente en 14 si se ajustó en 15 ó más.

#### Presentación del nivel de volumen al seleccionar la función CD

Pulsar VOLUME ▲ o ▼. Se indica el nivel de volumen durante 4 segundos.

#### ECUALIZADOR DE 3 MODOS

Pulsar uno de los botones de ecualizador 3-MODE EQUALIZER y se encenderá el indicador del ajuste seleccionado. Pulsar el ajuste seleccionado para cancelarlo.

**ROCK** - Acentúa los tonos altos y bajos de la música.

**POP** - Acentúa los vocales y los tonos medios.

**JAZZ** - Acentúa los tonos bajos.

#### Sistema QSOUND

Este sistema ofrece una rica área de sonido tridimensional para fuentes estereofónicas.

Se disfrutará de un sonido más marcado.

Pulsar el botón QSOUND de modo que se encienda el indicador QSOUND.

- QSOUND puede distorsionar el sonido a un volumen alto. Reducir el volumen cuando ocurra esto.

### MEZCLA MICROFONICA

**Conecte un micrófono con miniclavija a la toma MIC y reproduzca la música a mezclar.**

Para grabar el sonido mezclado con el micrófono, inserte una cinta en la platina 1 y presione ● REC.

- Durante el copiado a alta velocidad, no podrá grabarse el sonido de mezcla con micrófono.

**MIC VOL** – Ajusta el volumen del micrófono. Si se produce un sonido de aullido, baje el volumen.

- Para evitar los aullidos, aleje el micrófono de los altavoces. También se recomienda usar un micrófono de tipo unidireccional.

E

#### Escucha con auriculares

Conectar unos auriculares con miniclavija estereofónica en la toma PHONES.

#### Cuando se produzcan errores de indicación o funcionamiento

Asegurarse de que no hay oprimido ningún botón de la platina.

Pulsar ■ y POWER/⏻ STANDBY simultáneamente.

Si el aparato no se repusiera de la manera indicada, desconectar el cable de alimentación y sacar todas las pilas de modo que se apague la pantalla. Dejarlo en este estado durante un rato y volver a conectar la energía eléctrica.

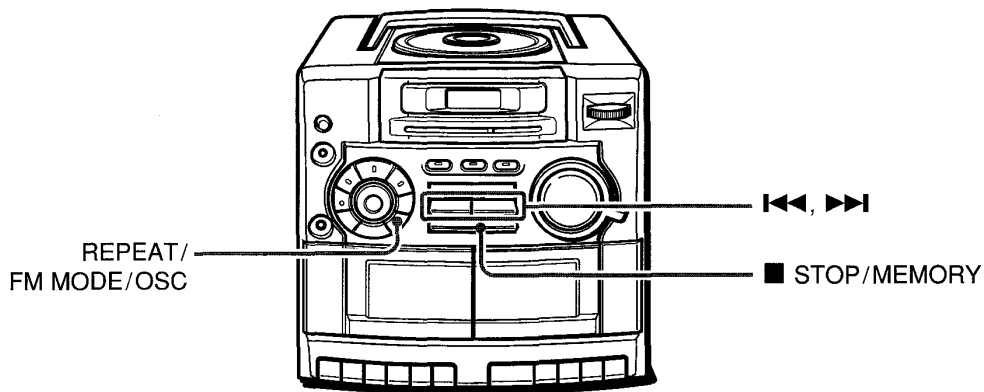

## GENERAL

### AJUSTE DEL TEMPORIZADOR DE DESCONEXIÓN

El aparato puede apagarse automáticamente a una hora designada.

#### NOTA

Seguir los pasos siguientes en la modalidad de parada mientras está seleccionada la función CD.

- 1 Pulsar REPEAT/FM MODE/OSC al tiempo que se pulsa ■ STOP/MEMORY.**

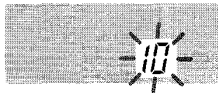

Si se mantiene pulsado STOP/MEMORY, pudiera comenzar otra operación.

- 2 Antes de que pasen 4 segundos, pulsar I◀◀ o ▶▶I para especificar el tiempo hasta la desconexión del aparato.**

Cada vez que se pulsa, el tiempo cambia entre 10 y 90 minutos en pasos de 10 minutos.

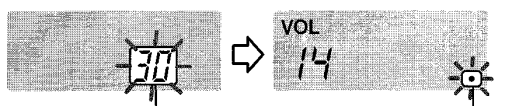

Hora especificada

Cuando el temporizador de desconexión está activado, parpadea el punto.

#### Comprobación del tiempo restante hasta la desconexión

Repetir el paso 1 anterior. El tiempo restante se indica durante un espacio de 4 segundos.

#### Cancelación del temporizador de desconexión

Indicar en pantalla el tiempo restante y pulsar repetidamente I◀◀ o ▶▶I hasta que se indique OFF.

#### NOTA

▶ de la platina no se desactiva cuando el aparato se apaga durante la reproducción de una cinta. Pulsar ■/▶ para desactivar ▶.

### Mantenimiento

#### Limpieza del cuerpo del aparato

Usar un paño suave ligeramente humedecido con una solución de detergente suave. No utilizar solventes fuertes como alcohol, bencina o diluyente.

#### Limpieza de las cabezas

Cuando las cabezas están sucias,

- no se reproducen sonidos de altas frecuencias
- el sonido no es adecuadamente alto
- el sonido se desequilibra
- no se pueden borrar cintas
- no se pueden grabar cintas

Limpiar las cabezas de la cinta con una casete limpiadora cada 10 horas de utilización.

Utilizar casetes limpiadoras de tipo seco o húmedo de venta en comercios.

Consultar las instrucciones de la casete limpiadora para más detalles.

#### Limpieza de la lente

Utilizar un bastoncillo de algodón ligeramente humedecido con fluido limpiador. Frotar suavemente desde el centro hacia el borde.

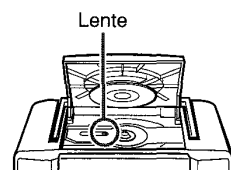



# Especificaciones

## Sección del sintonizador

Gama de frecuencias, antena – FM: 87.5 - 108.0 MHz, antena de varilla,  
AM: 530 - 1,710 kHz, antena de barra de ferrita

## Sección de la platina

Formato de pistas – 4 pistas, 2 canales / Gama de frecuencias – Cinta normal: 50 - 12,000 Hz (EIAJ) / Sistema de grabación – Polarización de CA / Sistema de borrado – Borrado magnético / Cabezas — Platina 1: 1 de grabación/reproducción, 1 de borrado; Platina 2: 1 de reproducción

## Sección del lector de CD

Disco – Disco compacto / Método de lectura – Lector óptico sin contacto (láser de semiconductor) / Velocidad de rotación — Aprox. 500 - 200 rpm/CLV / Corrección de error — Interpolación cruzada, Reed, Código Solomon / Número de canales — 2 canales / Conversión D/A — 1 bit DAC

## General

Alimentación – 12 V CC usando ocho pilas de tamaño D (R20), 120 V, 60 Hz / Dimensiones (an x al x pr) — 260 x 302 x 246 mm / Peso — 4.2 kg (sin pilas)

Potencia — 2.5 W + 2.5 W (7 ohmios, EIAJ) / Consumo de energía — 18 W

Accesorio – 1 cable de alimentación

## Altavoces

Tipo — Tipo cónico de 120 mm / Dimensiones (an x al x pr) — 205 x 302 x 246 mm / Peso — 1.2 kg x 2 aprox.

Impedancia — 7 ohms / Capacidad máxima permitida — 5.0 W

Las especificaciones y el aspecto externo están sujetos a cambio sin previo aviso.

### COPYRIGHT

Rogamos compruebe las leyes sobre "copyright" relacionadas con la grabación de discos, programas de radio o cintas externas vigentes en el país en el que se va a utilizar este aparato.

## ATTENTION

POUR REDUIRE LES RISQUES D'INCENDIE OU D'ELECTROCUTION, NE PAS EXPOSER CET APPAREIL A LA PLUIE OU A L'HUMIDITE.

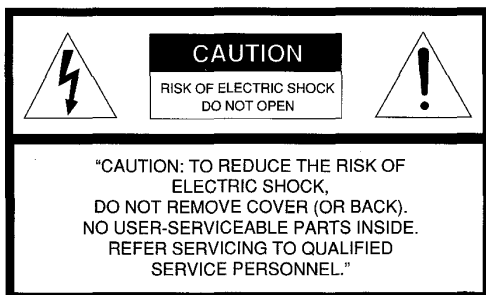

### Explication des symboles graphiques:



Le symbole représentant un éclair au bout en pointe de flèche placé à l'intérieur d'un triangle équilatéral est destiné à mettre en garde l'utilisateur contre la présence d'une "tension dangereuse" non isolée dans le boîtier de l'appareil, tension suffisante pour constituer un risque d'électrocution pour les humains.



Le point d'exclamation placé à l'intérieur d'un triangle équilatéral est destiné à signaler à l'utilisateur la présence d'instructions importantes d'opération et d'entretien (service) dans les manuels fournis avec l'appareil.

### RESERVE AU PROPRIETAIRE

Noter dans l'espace réservé à cet effet ci-dessous le numéro de modèle (indiqué au dos de l'appareil) et le numéro de série (indiqué dans le compartiment à piles). Toujours mentionner ces numéros dans toutes les relations avec les revendeurs AWA en cas de problème.

N° de modèle

N° de série

## Précautions

Lire attentivement tout ce mode d'emploi avant de faire fonctionner l'appareil. Bien conserver ce mode d'emploi afin de pouvoir s'y reporter ultérieurement. Observer scrupuleusement tous les avertissements et les précautions du mode d'emploi et de l'appareil, ainsi que les conseils de sécurité ci-dessous.

### Installation

- 1 Eau et humidité** - Ne pas utiliser l'appareil à proximité d'eau, par exemple près d'une baignoire, d'un lavabo, d'un évier de cuisine, d'une cuve à lessive, dans une cave humide, une piscine, etc.
- 2 Chaleur** - Ne pas utiliser l'appareil à proximité de sources de chaleur, par exemple une bouche de chauffage, un appareil de chauffage ou tout autre appareil dégagant de la chaleur. Par ailleurs, ne pas le soumettre à des températures inférieures à 5°C ou supérieures à 35°C.
- 3 Surface de montage** - Placer l'appareil sur une surface plane et de niveau.
- 4 Ventilation** - L'appareil devra être placé avec suffisamment d'espace libre tout autour de façon à assurer une bonne dissipation de la chaleur. Laisser environ 10 cm derrière et au-dessus de l'appareil, et 5 cm de chaque côté.
  - Ne pas mettre l'appareil sur un lit, un tapis ou toute surface similaire qui risquerait de boucher les événements de ventilation.
  - Ne pas mettre l'appareil dans une bibliothèque, une armoire ou une étagère fermée où la ventilation risque d'être inadéquate.

**5 Pénétration d'objets et de liquides** - Veiller à ce qu'aucun objet ni aucun liquide ne pénètre à l'intérieur de l'appareil par les événements de ventilation.

**6 Chariots et socles** - Si l'appareil est placé sur un socle ou un chariot, le déplacer avec précaution.

Des arrêts brusques, une force excessive et des surfaces irrégulières pourraient provoquer le renversement ou la chute de l'appareil ou du chariot.



**7 Condensation** - De l'humidité risque de se former sur la lentille du capteur CD si :

- l'appareil est amené d'un endroit froid à un endroit chaud
- le chauffage vient juste d'être allumé
- l'appareil est utilisé dans une pièce très humide
- l'appareil est refroidi par un climatiseur.

S'il y a de la condensation à l'intérieur de l'appareil, il risque de ne pas fonctionner normalement. Dans ce cas, attendre quelques heures avant de le réutiliser.

**8 Montage au mur ou au plafond** - L'appareil ne devra pas être monté sur un mur ou un plafond, sauf spécification contraire dans le mode d'emploi.

### Alimentation électrique

- 1 Sources d'alimentation** - Alimenter l'appareil sur piles ou sur courant secteur, comme spécifié dans le mode d'emploi et indiqué sur l'appareil.
- 2 Polarisation** - A des fins de sécurité, certains appareils sont équipés d'une fiche secteur polarisée qui ne peut rentrer dans la prise secteur que dans un seul sens. S'il est difficile ou impossible d'insérer la fiche dans la prise, tourner la fiche dans l'autre sens et recommencer. Si la fiche ne rentre toujours pas facilement, contacter un technicien qualifié pour faire réparer ou remplacer la prise. Pour ne pas faire échec à la fonction de sécurité de la fiche polarisée, ne pas l'insérer de force dans la prise.
- 3 Cordon d'alimentation secteur**
  - Pour débrancher le cordon d'alimentation secteur, le tirer en le tenant par la fiche. Ne pas tirer sur le cordon proprement dit.
  - Ne jamais manipuler le cordon d'alimentation secteur avec des mains mouillées, car cela pourrait provoquer un feu ou une décharge électrique.
  - Les cordons d'alimentation doivent être solidement fixés pour éviter qu'ils ne soient pliés, pincés, ou qu'on ne marche dessus. Faire particulièrement attention au cordon qui relie l'appareil à la prise secteur.
  - Eviter de surcharger les cordons d'alimentation secteur et les cordons de rallonge au-delà de leur capacité nominale, car cela pourrait provoquer un feu ou une décharge électrique.
- 4 Cordon de rallonge** - Pour éviter tout risque de choc électrique, ne pas utiliser une fiche secteur polarisée avec un cordon de rallonge ou toute autre prise si la fiche polarisée ne rentre pas complètement dans la fiche, pour éviter d'exposer les lames de la fiche.
- 5 En cas de non utilisation** - Si l'appareil doit rester inutilisé pendant plusieurs mois, débrancher le cordon secteur de la prise secteur ou retirer toutes les piles. Quand le cordon est branché, l'appareil continue de consommer une petite quantité de courant, même s'il est hors tension.

### Entretien

Nettoyer l'appareil comme indiqué dans le mode d'emploi.

### Domages nécessitant des réparations

Faire réparer l'appareil par un personnel qualifié si :

- Le cordon d'alimentation secteur ou la fiche sont endommagés
- Des corps étrangers ou un liquide ont pénétré à l'intérieur de l'appareil
- L'appareil a été exposé à la pluie ou à l'eau
- L'appareil semble ne pas fonctionner normalement
- L'appareil accuse un changement notable de ses performances
- L'appareil est tombé, ou le coffret est endommagé.

**NE PAS TENTER DE REPARER L'APPAREIL SOI-MEME.**

## Alimentation

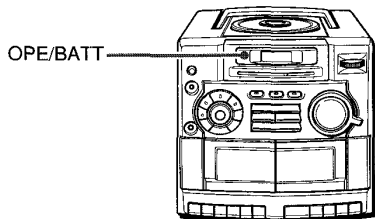

L'indicateur OPE/BATT s'allume lorsque le courant électrique circule dans l'appareil.

### Alimentation sur le Secteur

Raccorder le cordon secteur comme indiqué ci-dessous.

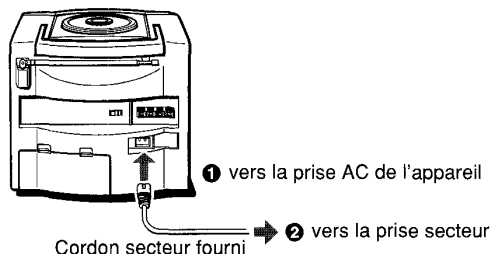

### ATTENTION

Utiliser exclusivement le cordon secteur fourni. L'utilisation d'autres cordons risque de provoquer un feu.

### Alimentation sur Piles

Ouvrir le couvercle du logement des piles au dos de l'appareil et insérer huit piles R20 (taille D), non fournies, comme indiqué ci-dessous. Puis, refermer le couvercle.

**Pour passer de l'alimentation sur secteur à l'alimentation sur piles,** débrancher le cordon secteur de la prise secteur.

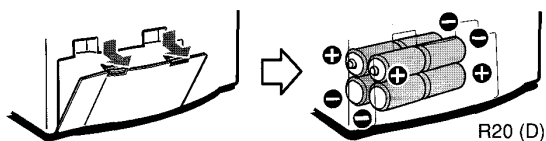

Lorsque l'indicateur OPE/BATT devient sombre, que la vitesse du ruban magnétique ralentit, que le volume diminue ou que le son est déformé pendant le fonctionnement, remplacer les piles.

### Remarques sur les piles

Pour éviter tout risque de fuite ou d'explosion, observer les points suivants :

- Insérer les piles en respectant les polarités  $\oplus$  et  $\ominus$ .
- Ne pas mélanger des piles de type différent ni des piles neuves avec des piles ayant déjà servi.
- Si l'appareil doit rester longtemps inutilisé, sortir les piles.
- Ne jamais recharger, chauffer ni démonter les piles.
- Retirer les piles mortes.

Si l'électrolyte des piles fuit, bien essuyer pour nettoyer.

## Raccordements

### IMPORTANT

- Bien s'assurer que le cordon secteur est débranché et les piles retirées avant de raccorder les enceintes.
- Ne pas raccorder d'autres enceintes que celles qui sont fournies.

### 1 Installer les enceintes.

**Pour coupler les enceintes à l'appareil,** glisser chaque enceinte vers le bas dans les étagères de guidage de l'appareil central jusqu'à ce qu'elles arrivent au même niveau que l'appareil.

**Pour détacher les enceintes de l'appareil,** glisser les enceintes vers le haut jusqu'à les sortir, tout en appuyant sur le bouton de dégagement des enceintes.

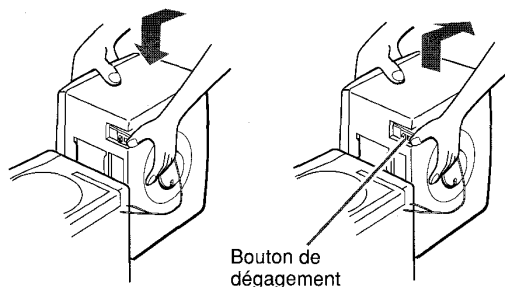

### 2 Raccorder les enceintes.

Raccorder le cordon de l'enceinte droite aux bornes R, et celui de l'enceinte gauche aux bornes L.

Raccorder le cordon d'enceinte avec la ligne blanche discontinue à  $\oplus$  et l'autre cordon à  $\ominus$ .

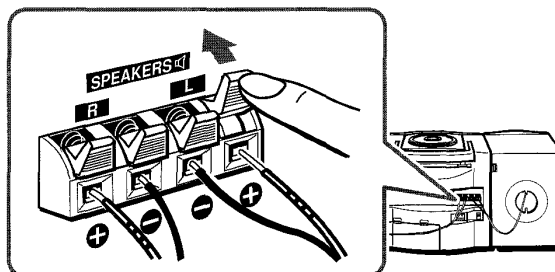

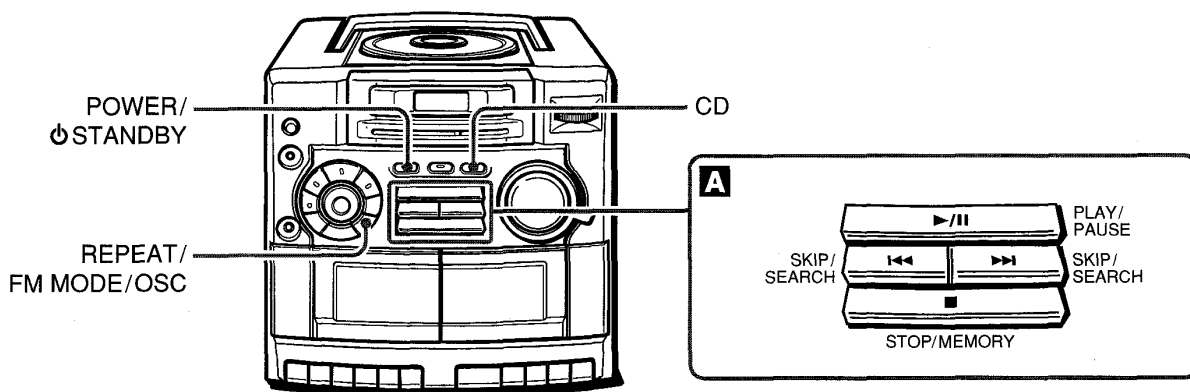

## A FONCTIONNEMENT DU DISQUE COMPACT

### 1 Appuyer sur CD.

L'appareil se met sous tension et la touche CD s'allume.

### 2 Appuyer sur PUSH OPEN pour ouvrir le tiroir du disque. Mettre un disque avec la face imprimée orientée vers le haut et refermer le tiroir du disque.

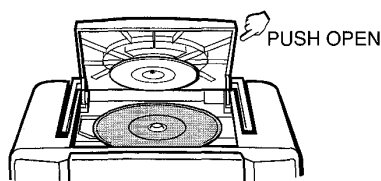

Le nombre total de plages et la durée de lecture totale s'affichent.

### 3 Appuyer sur ►/II PLAY/PAUSE pour démarrer la lecture.

Le numéro de la plage en cours de lecture et le temps de lecture écoulé s'affichent.

■ **STOP/MEMORY** – Arrête la lecture.

►/II **PLAY/PAUSE** – Interrompt la lecture. Pour reprendre la lecture, appuyer à nouveau.

◀◀, ▶▶ **SKIP/SEARCH** – Pour rechercher un passage particulier au cours de la lecture. Appuyer sur ◀◀ ou ▶▶ puis la relâcher le moment venu.

– Saute au début d'une plage. Appuyer de façon répétée sur ◀◀ ou ▶▶.

#### REPEAT/FM MODE/OSC

– Répète une seule plage ou toutes les plages. Régler comme suit:

⏮ 1: Une seule plage est lue de façon répétée.

Sélectionner la plage avec ◀◀ ou ▶▶.

⏮: Toutes les plages sont lues de façon répétée.

**Pour démarrer la lecture lorsque l'appareil est hors tension**, appuyer sur CD. L'appareil se met sous tension et la lecture du disque chargé démarre (fonction de lecture directe).

Si l'on charge un disque pendant que la touche CD clignote au point 2, la lecture démarre sans qu'il soit nécessaire d'appuyer sur ►/II.

**Lorsque l'écoute est terminée**, appuyer sur POWER/⏻ STANDBY pour mettre l'appareil hors tension.

#### REMARQUE

- Ne pas utiliser de disques de forme irrégulière (par exemple en forme de cœur, octogonale, etc.). Cela risque de provoquer une anomalie.
- Ne pas mettre plus d'un disque compact dans le tiroir.
- Ne pas ouvrir le tiroir du disque pendant la lecture.
- Ne pas toucher la lentille. Cela risque de provoquer une anomalie.

#### LECTURE PROGRAMMÉE

Il est possible de programmer un maximum de 30 plages du disque.

### 1 En mode d'arrêt, continuer à appuyer sur ■ STOP/MEMORY jusqu'à ce que "M" clignote sur l'affichage.

### 2 Appuyer sur ◀◀ ou ▶▶ pour sélectionner une plage, puis appuyer sur ■ STOP/MEMORY pour la mémoriser.

Numéro de plage

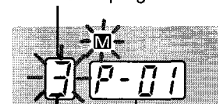

Numéro programmé

### 3 Recommencer l'opération 2 pour programmer les autres plages.

### 4 Appuyer sur ►/II pour démarrer la lecture.

**Pour vérifier le programme**, appuyer sur ◀◀ ou ▶▶ en mode d'arrêt.

**Pour effacer le programme**, appuyer une fois sur ■ en mode d'arrêt de façon que "M" disparaisse de l'afficheur.

**Pour modifier les plages programmées**, effacer le programme et recommencer depuis le début.

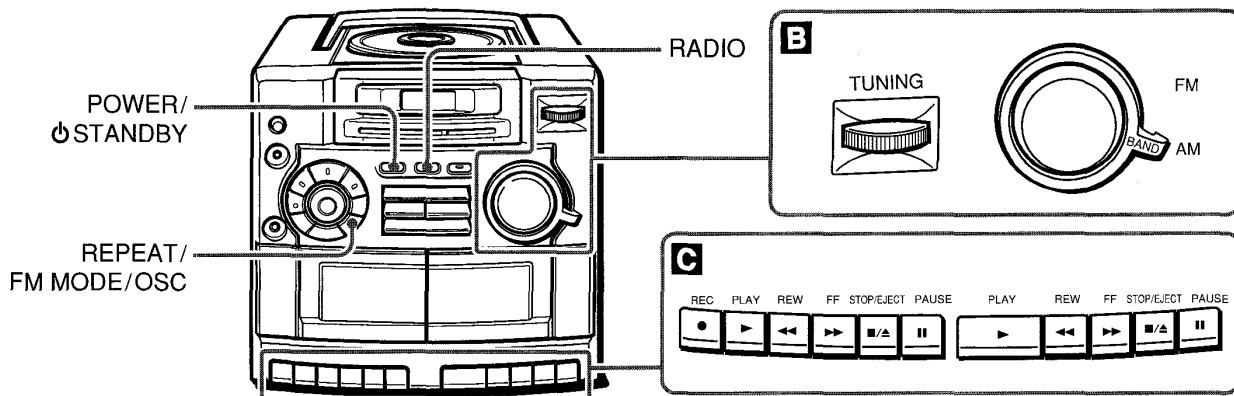

## B FONCTIONNEMENT DU TUNER

- 1 Appuyer sur RADIO.**  
L'appareil se met sous tension. La touche RADIO s'allume et le niveau du volume s'affiche.
- 2 Sélectionner une gamme avec BAND.**
- 3 Accorder la station avec TUNING.**  
Pendant une réception FM stéréo, **STEREO** s'allume.

Lorsque l'écoute est terminée, appuyer sur **POWER/STANDBY** pour mettre l'appareil hors tension.

### Pour améliorer la réception

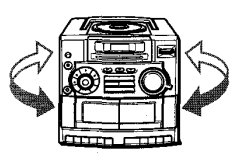

**AM**  
L'antenne est incorporée à l'appareil. Placer l'appareil de façon à obtenir la meilleure réception possible.



**FM**  
Déployer l'antenne à tige et orienter l'appareil de façon à obtenir la meilleure réception possible.

### REPEAT/FM MODE/OSC

- Si la station FM stéréo renferme trop de parasites, appuyer sur la touche de façon que **MONO** s'affiche. → Voir **a** ci-dessous. Les parasites sont réduits, mais la réception sera monophonique. Pour restaurer la réception stéréo, appuyer sur la touche de façon à éteindre **MONO**.
- Si un son aigu se fait entendre pendant l'enregistrement d'une émission AM, appuyer de façon répétée sur la touche jusqu'à ce que le bruit soit réduit. Pour connaître la position de la touche, voir si "•" est allumé ou éteint sur l'affichage. → Voir **b** ci-dessous.
- Si un son aigu se fait entendre pendant l'écoute d'une émission de radio, appuyer de façon répétée sur la touche jusqu'à ce que le bruit soit réduit. La position de la touche se vérifie selon que "—" est allumé ou éteint sur l'affichage. → Voir **c** ci-dessous.

Exemple:  
Pendant la réception FM

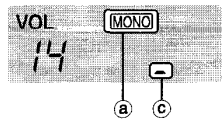

Exemple:  
Pendant l'enregistrement AM

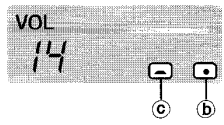

### REMARQUE

Si l'appareil capte les parasites d'un autre appareil électrique, par exemple un téléviseur ou un tube fluorescent, éloigner l'appareil.

## C LECTURE DE CASSETTE

Utiliser uniquement des cassettes de type I (normales).

### INSERTION DE LA CASSETTE

Appuyer sur **■/▲ STOP/EJECT** pour ouvrir le porte-cassette et insérer la cassette avec le côté exposé du ruban magnétique orienté vers le bas et la face à lire vers l'extérieur.

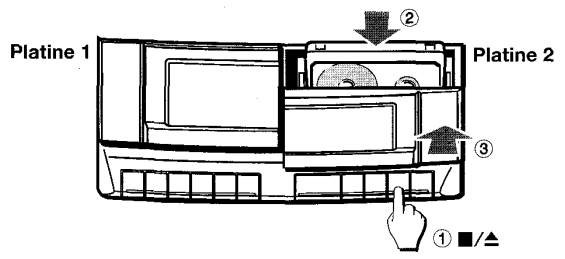

Appuyer sur le porte-cassette pour le refermer.

### LECTURE DE CASSETTES

Appuyer sur **▶ PLAY** lorsque l'appareil est hors tension. L'appareil se met sous tension et la lecture de la cassette insérée démarre. Pendant le défilement de la bande, la touche **TAPE** s'allume et le niveau du volume s'affiche.

- /▲ STOP/EJECT** – Arrête la lecture. L'appareil se met automatiquement hors tension.
- || PAUSE** – Interrompt la lecture. Pour reprendre la lecture, appuyer à nouveau.
- ◀◀ REW/▶▶ FF** – Rebobine/avance rapidement le ruban. Pour arrêter le bobinage, appuyer sur **■/▲ STOP/EJECT**.

### Lecture en continu

Quand la lecture est terminée sur la platine 2, elle redémarre sans interruption sur la platine 1. Démarrer la lecture sur la platine 2. Pendant que la lecture s'effectue sur la platine 2, appuyer sur **|| PAUSE**, puis sur **▶ PLAY** de la platine 1. **|| PAUSE** de la platine 1 se libère lorsque la lecture de la platine 2 est terminée.



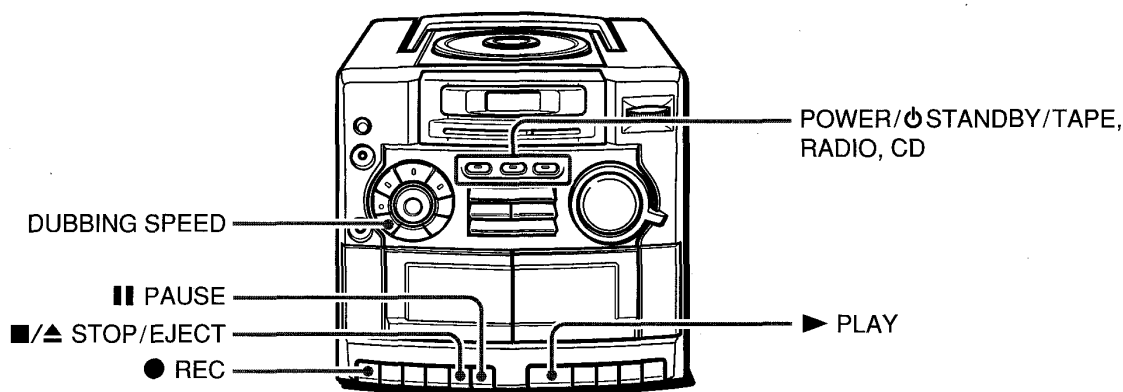

## ENREGISTREMENT

- Utiliser uniquement des cassettes de type I (normales).
- Noter que l'enregistrement ne s'effectue que sur une seule face de la cassette.
- Bobiner le ruban magnétique jusqu'au point où l'enregistrement doit démarrer.

### ENREGISTREMENT D'UN DISQUE COMPACT OU DU TUNER

- 1 Insérer la cassette d'enregistrement dans la platine 1 avec la face d'enregistrement vers l'extérieur.

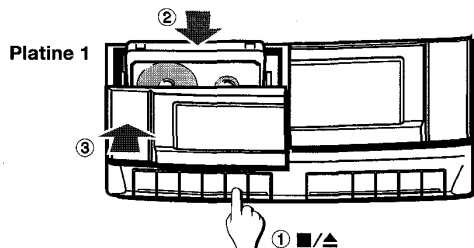

- 2 Préparer l'appareil pour l'enregistrement de la source.

Pour enregistrer un CD, appuyer sur CD et mettre le disque en place.

Pour enregistrer une émission de radio, appuyer sur RADIO et accorder la station.

- 3 Appuyer sur ● REC de la platine 1 pour démarrer l'enregistrement.

► PLAY s'enfonce au même moment.

Si la fonction sélectionnée est CD, la lecture et l'enregistrement du CD commencent en même temps.

#### Pour enregistrer uniquement les plages données d'un CD

- 1 Effectuer les opérations 1 à 3 de la LECTURE PROGRAMMÉE, à la page 20, pour programmer les plages.
- 2 Appuyer sur ● REC.

Pour arrêter l'enregistrement, appuyer sur ■/▲ STOP/EJECT de la platine 1.

Pendant l'enregistrement du disque, la lecture effectuée une pause. Pour arrêter la lecture du CD, appuyer sur ■ STOP/MEMORY.

Pour effectuer une pause d'enregistrement, appuyer sur || PAUSE. Pour reprendre l'enregistrement, appuyer de nouveau.

Pour effacer l'enregistrement, appuyer sur ● REC de la platine 1 lorsque l'alimentation est coupée.

Lorsque l'enregistrement est terminé, appuyer sur POWER/STANDBY pour mettre l'appareil hors tension.

### COPIE DE CASSETTE

- 1 Appuyer sur TAPE pour mettre l'appareil sous tension.
- 2 Insérer la cassette d'enregistrement dans la platine 1 avec la face d'enregistrement vers l'extérieur.
- 3 Insérer la cassette de lecture dans la platine 2 avec la face de lecture vers l'extérieur.
- 4 Appuyer sur || PAUSE, puis sur ● REC de la platine 1 pour passer au mode de pause d'enregistrement.  
L'appareil se met sous tension.  
► PLAY s'enfonce au même moment.
- 5 Appuyer sur DUBBING SPEED pour sélectionner la vitesse de copie.  
L'indicateur HIGH SPEED DUB s'allume : la copie s'effectue à grande vitesse.  
L'indicateur HIGH SPEED DUB s'éteint : la copie s'effectue à vitesse normale.
- 6 Appuyer sur ► PLAY de la platine 2.  
|| PAUSE de la platine 1 se libère, et l'enregistrement démarre.

Pour arrêter l'enregistrement, appuyer sur ■/▲ des platines 1 et 2. L'alimentation se coupe automatiquement.

#### REMARQUE

Si l'on effectue l'enregistrement près d'un téléviseur, il est possible que des parasites s'enregistrent. Eloigner l'appareil du téléviseur.

Pour éviter tout effacement accidentel, briser les ergots en plastique de la cassette à l'aide d'un tournevis ou de tout autre instrument pointu après l'enregistrement.

Pour enregistrer de nouveau sur la cassette, recouvrir les cavités des ergots avec du ruban adhésif ou autre.

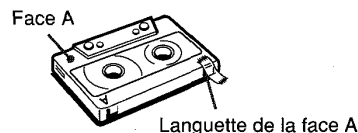

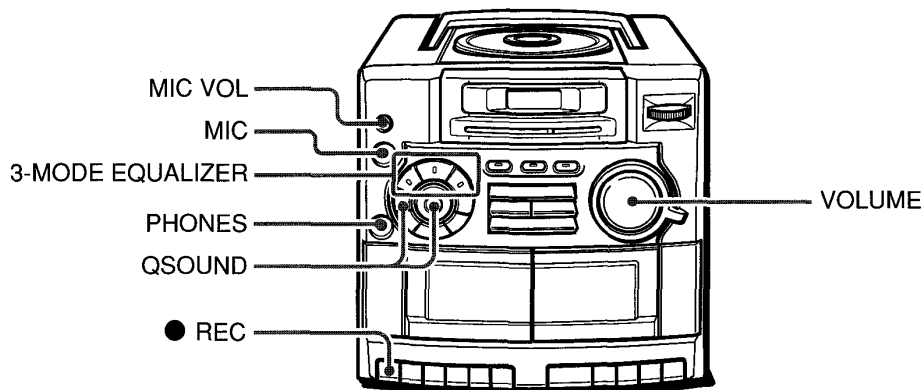

## GÉNÉRALITÉS

### RÉGLAGE DE LA TONALITÉ

#### VOLUME

Appuyer sur **VOLUME ▲** ou **▼**. Le niveau du volume s'affiche sous forme de chiffre de 0 à MAX (25).

- Le volume se règle automatiquement au niveau 14 si l'on met l'appareil hors tension alors que le volume réglé au niveau 15 ou plus.

#### Pour afficher le niveau du volume pendant la fonction CD

Appuyer sur **VOLUME ▲** ou **▼**. Le niveau du volume s'affiche pendant 4 secondes.

#### EGALISEUR À 3 MODES

Appuyer sur l'une des touches **3-MODE EQUALIZER** ; l'indicateur du réglage sélectionné s'allume. Pour annuler, appuyer sur le réglage sélectionné.

**ROCK** - Accentue les aigus et les graves de la musique.

**POP** - Accentue les voix et le médium de la musique.

**JAZZ** - Accentue les graves la musique.

#### Système QSOUND

Ce système produit un son en 3 dimensions riche avec les sources stéréo.

Cela permet d'obtenir un son renforcé.

Appuyer sur **QSOUND** ; l'indicateur **QSOUND** s'allume.

- Aux volumes élevés, l'activation du système **QSOUND** risque de provoquer une distorsion du son. Dans ce cas, réduire le volume.

### MIXAGE DE MICROPHONE

#### Raccorder un microphone avec minifiche à la prise MIC et lire la source à mélanger.

Pour enregistrer le son de mixage du microphone, insérer une cassette dans la platine 1 et appuyer sur **● REC**.

- Pendant la copie à grande vitesse, le son du mixage de microphone ne s'enregistre pas.

**MIC VOL** – Régler le volume du microphone. Si un hurlement se fait entendre, réduire le volume.

- Pour éviter ce hurlement, éloigner le microphone des enceintes. Il est également recommandé d'utiliser un microphone de type unidirectionnel.

#### Pour une écoute au casque

Raccorder un casque à minifiche stéréo à la prise **PHONES**.

#### Si un affichage erroné s'affiche ou qu'une anomalie se produit

Vérifier qu'aucune des touches de fonction de la platine n'est enfoncée.

Appuyer sur **■** tout en appuyant sur **POWER/⏻** **STANDBY**.

Si l'opération ci-dessus ne permet pas de réinitialiser

l'appareil, débrancher le cordon secteur et sortir toutes les piles pour éteindre l'affichage. Attendre quelque temps avant de remettre l'appareil sous tension.

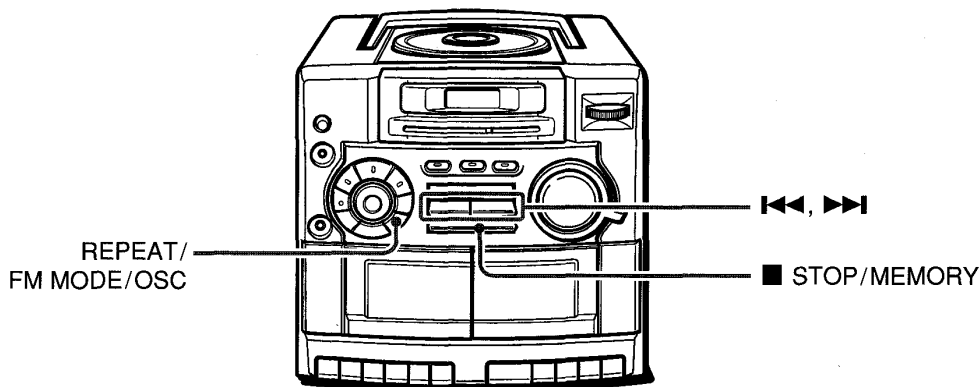

## GÉNÉRALITÉS

### RÉGLAGE DE LA MINUTERIE DE SOMMEIL

Il est possible de mettre automatiquement l'appareil sous tension à une heure spécifiée.

#### REMARQUE

Si la fonction CD est sélectionnée, effectuer les opérations suivantes en mode d'arrêt.

- 1 Appuyer sur REPEAT/FM MODE/OSC tout en appuyant sur ■ STOP/MEMORY.

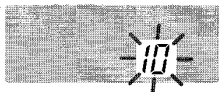

Si l'on maintient STOP/MEMORY enfoncé, une autre opération risque de se déclencher.

- 2 Dans les 4 secondes, appuyer sur I◀◀ ou ▶▶I pour spécifier la durée à l'issue de laquelle l'appareil doit se mettre hors tension. Chaque fois qu'on appuie sur la touche, la durée passe de 10 à 90 minutes, par paliers de 10 minutes.

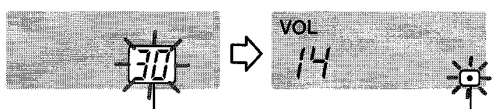

Durée spécifiée

Le point clignote tout le temps que la minuterie de sommeil fonctionne.

#### Pour vérifier le temps restant jusqu'à la mise hors tension

Recommencer l'opération 1 ci-dessus. Le temps restant s'affiche pendant 4 secondes.

#### Pour annuler la minuterie de sommeil

Afficher le temps restant et appuyer de façon répétée sur I◀◀ ou ▶▶I jusqu'à ce que OFF s'affiche.

#### REMARQUE

Si l'on met l'appareil hors tension pendant la lecture d'une cassette, ▶ de la platine ne se libère pas. Appuyer sur ■/▲ pour libérer ▶.

### Entretien

#### Pour nettoyer le coffret

Utiliser un chiffon doux légèrement humecté d'une solution détergente douce. Ne pas utiliser de solvants puissants, par exemple de l'alcool, de la benzine ou du diluant pour peinture.

#### Pour nettoyer les têtes

Lorsque les têtes de bande sont sales :

- les sons aigus ne sont pas reproduits
- le son n'est pas suffisamment élevé
- le son est déséquilibré
- l'effacement de la bande est impossible
- l'enregistrement de la bande est impossible

Toutes les 10 heures d'utilisation, nettoyer les têtes de bande avec une cassette de nettoyage de tête.

Utiliser une cassette de nettoyage de type sec ou de type humide, vendue séparément.

Pour les détails, voir les instructions de la cassette de nettoyage.

#### Pour nettoyer la lentille

Utiliser un coton-tige légèrement humecté de liquide de nettoyage. Essuyer du centre vers la périphérie.

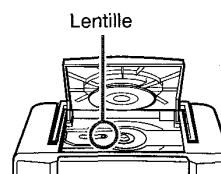



---

# Spécifications

## Section tuner

Plage de fréquence, antenne — FM 87.5 MHz - 108.0 MHz, antenne à tige. AM: 530 kHz - 1,710 kHz, antenne à barre de ferrite

## Section magnétocassette

Format de piste — 4 pistes, 2 canaux / Plage de fréquence — Cassette normale : 50 Hz - 12,000 Hz (EIAJ) / Système d'enregistrement — Polarisation CA / Système d'effacement — Effacement magnétique / Têtes — Platine 1 : 1 tête d'enregistrement/lecture, 1 tête d'effacement ; Platine 2 : 1 tête de lecture

## Section lecteur de disques compacts

Disque — Disque compact / Méthode d'analyse — Scanner optique sans contact (laser à semi-conducteurs) / Vitesse de rotation — Environ 500 - 200 t/mn/CLV / Correction d'erreur — Entrelacement croisé, Reed, code Solomon / Nombre de canaux — 2 canaux / Conversion N/A — DAC 1 bit

## Généralités

Alimentation électrique — CC 12 V avec huit piles de taille D (R20), alimentation secteur 120 V, 60 Hz / Dimensions (L x H x P) — 260 x 302 x 246 mm / Poids — 4.2 kg (sans les piles)  
Puissance de sortie — 2.5 W + 2.5 W (7 ohms, EIAJ) / Consommation — 18 W  
Accessoire — Cordon secteur (1)

## Haut-parleurs

Type — Type à cône de 120 mm / Dimensions (L x H x P) — 205 x 302 x 246 mm / Poids — Environ 1.2 kg x 2  
Impédance — 7 ohms / Entrée max. admissible — 5.0 W

Les spécifications et l'aspect extérieur sont sujets à modification sans préavis.

### DROITS D'AUTEUR

Vérifier les lois sur les droits d'auteur relatives à l'enregistrement de disques, d'émissions de radio ou de cassettes du pays dans lequel l'appareil est utilisé.





